

※救助袋図面一式(12種類)、共通で修正しました

- ・ 入口金具寸法を芯々から外形寸法に変更
- ・ 入口金具回転時の奥行及び高さを記載
- ・ 格納箱から袋本体までの寸法を記載
- ・ 標準色を記載
- ・ 袋本体及び金具、格納箱の重量を記載
- ・ 入口金具及び取付具の塗装を記載
- ・ 入口金具の材料を追記

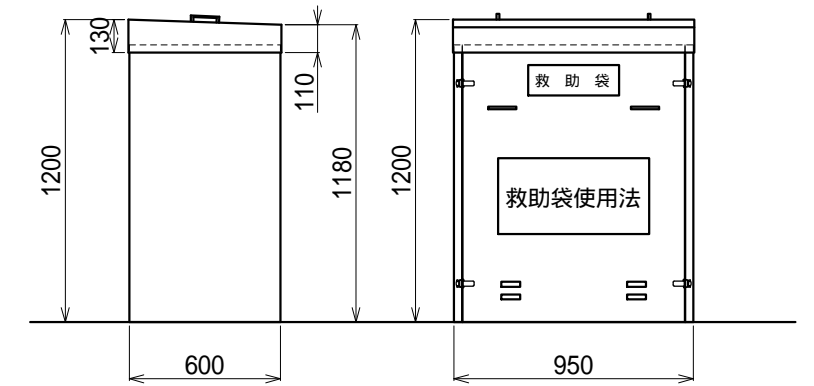
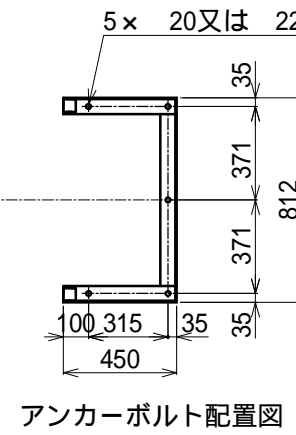
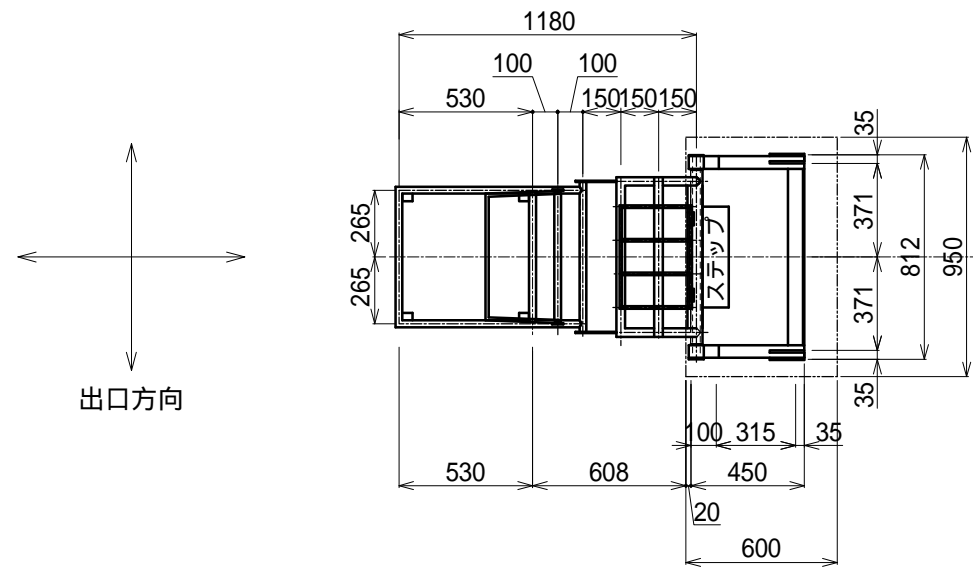

分解型格納箱寸法図

ボンデ鋼板 t1.2粉体塗装仕上

標準色	N-90 ホワイト
	27-85B グレー
	122-90B アイボリー

袋本体重量(約1.8kg/m)	約16.2kg(袋長9mの例)
金具重量	約80kg
格納箱重量	約45kg
総計	約141.2kg

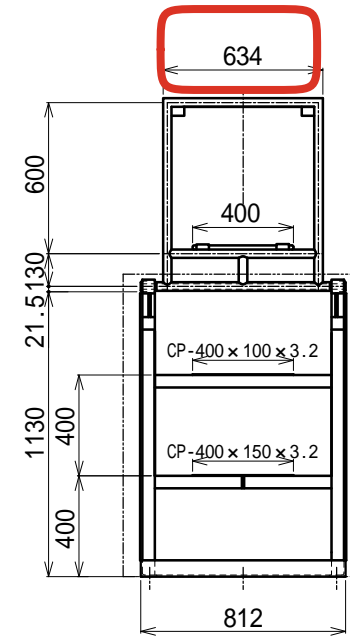
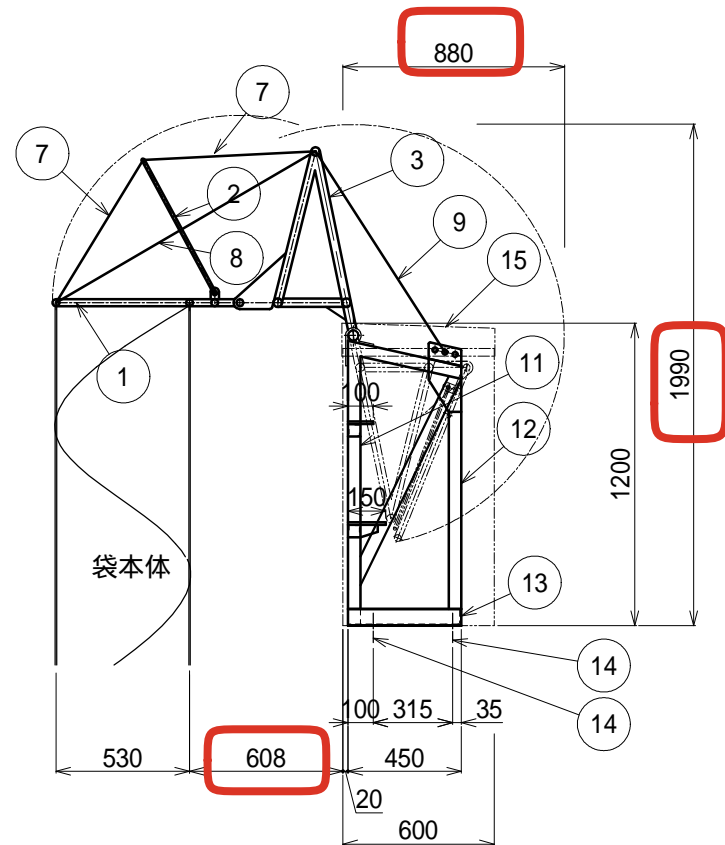

入口金具及び取付具  
サビ止塗装及び吹付塗装仕上  
上塗 ニューハイメル(N-30近似色 グレー)  
下塗 1液ハイボンファインデクロ(赤錆)

番号	名称	材質	備考
15	格納箱	ボンデ鋼板 t1.2粉体塗装仕上	
14	金属拡張アンカー又は貫通ボルト	M12又はM16	
13	取付具部材-3	SS400	L-65 x 65 x 6.0
12	取付具部材-2	SS400	FB-9 x 50
11	取付具部材-1	STKR400	-50 x 50 x 2.3
10			
9	被覆ワイヤーロープ	SWRH62A	10
8	被覆ワイヤーロープ	SWRH62A	8
7	ビニロンロープ	ビニロン	8
6			
5			
4			
3	入口金具	SGP	34.0 x 3.2
2	入口金具	SR235/SS400	12 (L=600)
1	入口金具	SGP/STK400	27.2 x 2.3
符号	名称	材質	備考
設計	製図	検図	担当
	承認		承認
	星	肖	
	25/05/01	25/05/01	

認定番号.ふV-005-2

金具記号.WA-1、連番.20

製造番号:

工事名	垂直式1段回転金具屋内用A1タイプ(BOX鉄)				縮尺	2025/05/01	E000868-03
	商品コード: 1602000*						