

・図枠が一部(下記8種類)、旧タイプだったので
 現行の図枠に変更、及びレイアウトの変更を
 しました(はしご類は個別に変更)

※図面内容に変更はありません

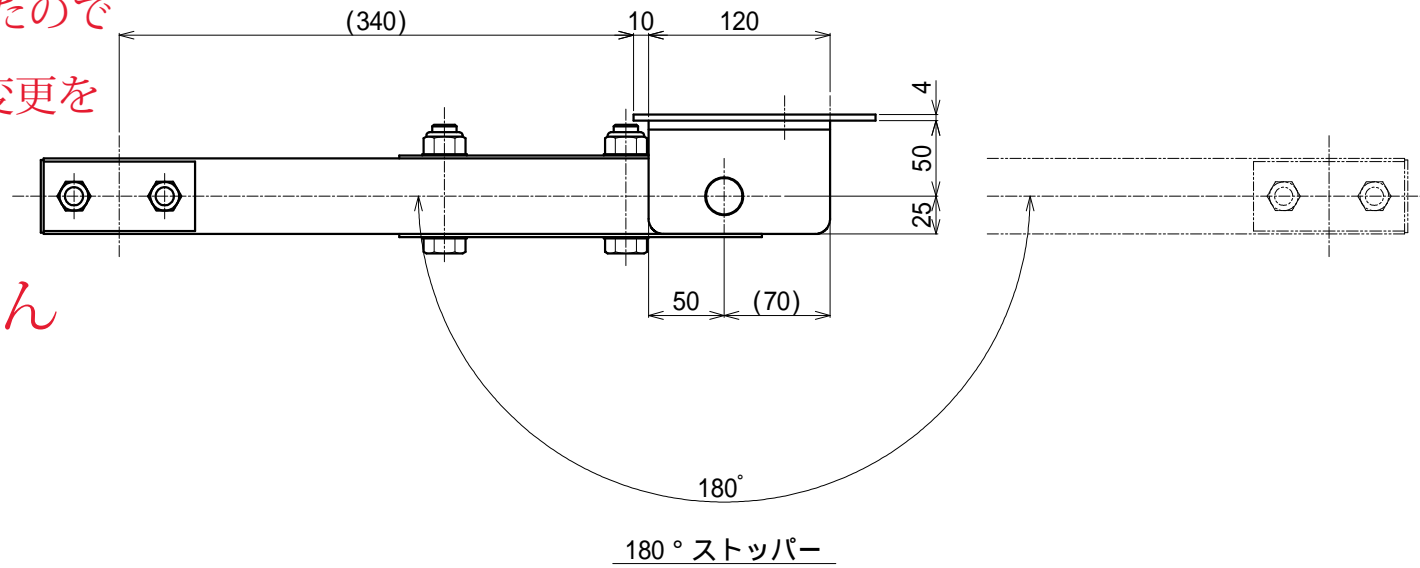

①樹脂製本機収納箱

②緩降機屋外格納箱

③B型金具

④C型金具

⑤ワイヤーロープ式金属製避難はしご

⑥折りたたみ式金属製避難はしご

⑦O A 避難はしご (アルミ&軽量)

⑧ミニSOS避難はしご (アルミ&軽量)

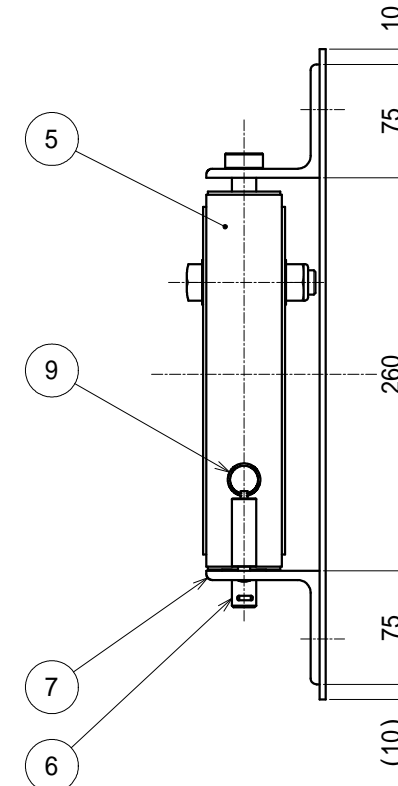
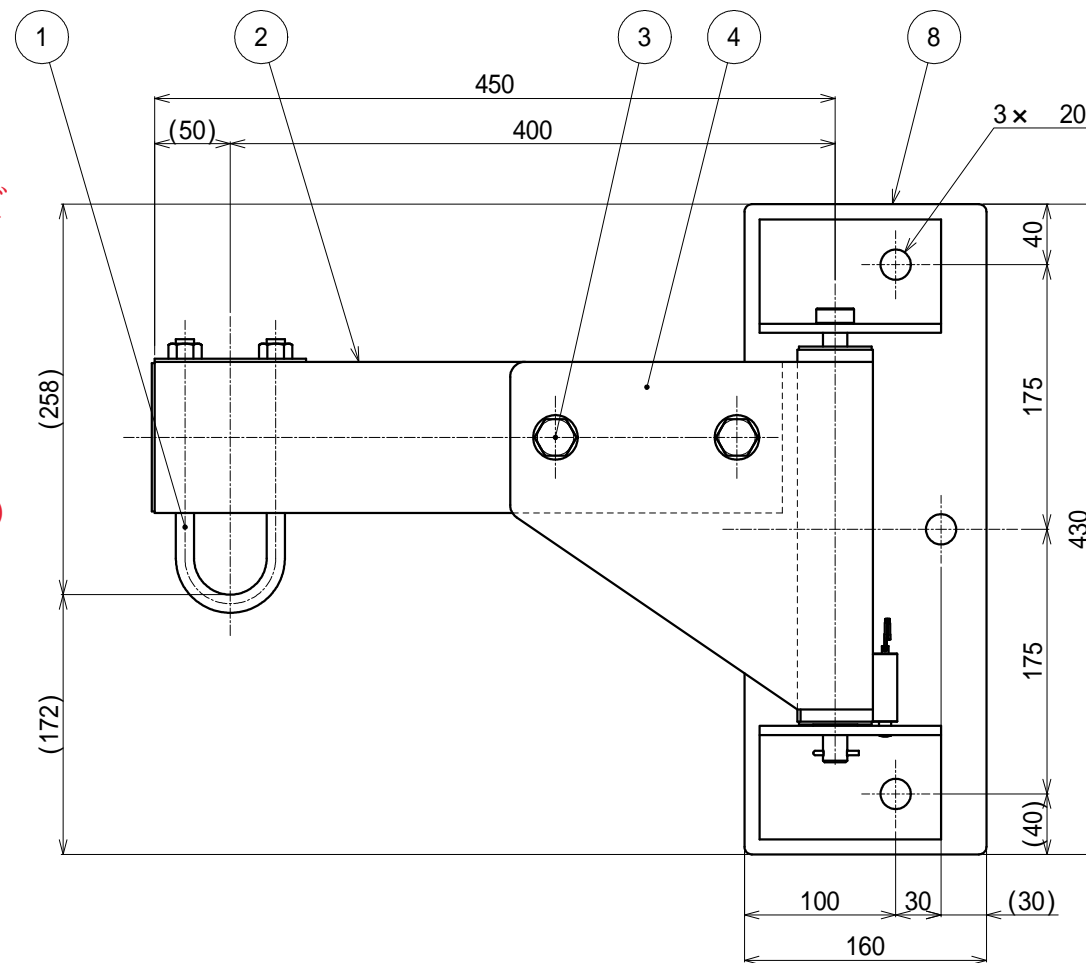

現行の図枠 ↓ ↓ ↓

9	ストッパー	SUS304	11
8	ベース板	SUS304(2B)	t4.0
7	取付アングル	SUS304(HOT)	L-75×75×6
6	回転軸棒	SUS304(酸洗)	16
5	回転軸パイプ	SUS304(HL)	-50×50×2.0
4	アーム受け板	SUS304(HL)	t2.0
3	アーム取付ボルト	SUS304	M16
2	アーム	SUS304(HL)	-100×50×2.0
1	吊環	SUS304	t2

工事名	符号				材質	備考
	設計	製図	検図	担当		
		日吉	佐藤			E000961-02
		'23/ 9/11	'23/ 9/11			
図名	縮尺				2023/9/11	ORIRO
	C3-400右付金具					
	商品コード : 11030305				1 : 5 (A3)	