

仕様

※設置可能範囲の高さとは・・・

はしご取付位置から降着面までの高さ（最下段横棧が降着面から500mm以内に収まる高さ）

OA

型式番号	品名	有効長(mm)	設置可能範囲の高さ	重量(Kg)	格納箱寸法 横幅×奥行×高さ(mm)
● 自在フック型 は第28～6号	OA- 41	3630	4540まで	6.0	折りたたみ用格納箱(S) 458×270×447 (ポリプロピレン)
	OA- 51	4620	5530まで	7.1	442×222×403 (ステンレス)
	OA- 61	5610	6520まで	8.3	
	OA- 71	6600	7510まで	9.4	
	OA- 81	7590	8500まで	10.5	折りたたみ用格納箱(M) 588×270×447 (ポリプロピレン)
は第28～5号	OA- 91	8580	9490まで	12.1	572×222×403 (ステンレス)
	OA-101	9570	10480まで	13.2	
● ナスカンフックA型 は第28～7号	OA- 42	3630	4660まで	5.4	折りたたみ用格納箱(S) 458×270×447 (ポリプロピレン)
	OA- 52	4620	5650まで	6.5	442×222×403 (ステンレス)
	OA- 62	5610	6640まで	7.7	
	OA- 72	6600	7630まで	8.8	
	OA- 82	7590	8620まで	9.9	折りたたみ用格納箱(M) 588×270×447 (ポリプロピレン)
	OA- 92	8580	9610まで	11.1	572×222×403 (ステンレス)
● ナスカンフックB型 は第28～8号 (100φに取付けた状態とする)	OA- 43	3630	4680まで	5.1	折りたたみ用格納箱(S) 458×270×447 (ポリプロピレン)
	OA- 53	4620	5670まで	6.2	442×222×403 (ステンレス)
	OA- 63	5610	6660まで	7.3	
	OA- 73	6600	7650まで	8.4	
	OA- 83	7590	8640まで	9.6	折りたたみ用格納箱(M) 588×270×447 (ポリプロピレン)
	OA- 93	8580	9630まで	10.7	572×222×403 (ステンレス)
	OA-103	9570	10620まで	11.8	

※ 品番の構成は上記のように区分表示してあります。

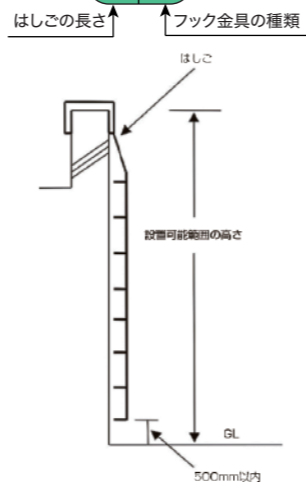
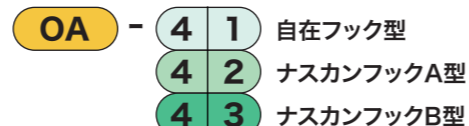

ORIRO OA避難はしご

設置位置について

(1) 操作面積
0.5㎡以上、一辺の長さはそれぞれ0.6m以上であり、当該器具の操作に支障のないこと。

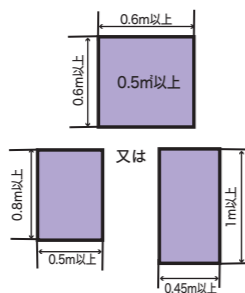

(2) 開口部
取付部の開口部を壁面の部分に設ける場合。高さ 0.8m以上 幅 0.5m以上
又は
高さ 1m以上 幅 0.45m以上
取付部の開口部を床面の部分に設ける場合。直径0.5m以上の円が内接できるものであること。

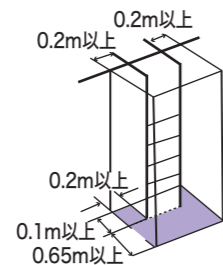

(3) 降下空間
横棧の端からそれぞれの外方向に0.2m以上、及び器具の前面から奥行0.65m以上の角柱形の範囲。
※ 降下空間と架空電線との間隔は1.2m以上、避難はしごの上端と架空電線との間隔は2m以上。

(4) 避難空地・・・幅員1m以上の避難通路に接続
降下空間の水平投影面積以上の面積

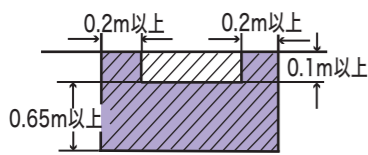

注意

- ・この「はしご」は設置基準にしたがって2階・3階でご使用ください。
- ・訓練・避難時以外は使用しないでください。
- ・荷物などを持って避難はしごを降りないでください。
- ・滑りやすい「履物」で避難はしごを降りないでください。
- ・握力の弱い人、特に老人や幼児等は避難はしごを使用しないでください。
- ・製品の分解・改造はしないでください。

定期点検

避難はしごは6ヶ月に1回の外観・機能点検、及び1年に1回の総合点検が義務付けられています。専門の有資格者の点検を受けてください。

お問い合わせは・・・



ORIRO オリロー株式会社

本社 〒112-0001 東京都文京区白山 4-25-6

URL : <https://www.oriro.co.jp> e-mail : oriro@oriro.co.jp

札幌支店	〒060-0008	北海道札幌市中央区北8条西24-1-3 TEL. 011-640-7744 FAX. 011-615-8299
東北支店	〒983-0043	宮城県仙台市宮城野区萩野町1-16-6 TEL. 022-208-7744 FAX. 022-208-7747
北関東支店	〒350-2201	埼玉県鶴ヶ島市富士見4-28-35 アークバリス1F TEL. 049-279-7744 FAX. 049-279-7745
東京支店	〒112-0001	東京都文京区白山4-25-6 TEL. 03-3814-7744 FAX. 03-3813-2909
横浜支店	〒232-0061	神奈川県横浜市南区大岡2-17-24 TEL. 045-277-7744 FAX. 045-277-7745
名古屋支店	〒454-0921	愛知県名古屋市中川区中郷3-383 TEL. 052-352-7744 FAX. 052-352-7775
大阪支店	〒552-0007	大阪府大阪市港区弁天2-14-24 TEL. 06-6572-7744 FAX. 06-6574-2994
九州支店	〒815-0031	福岡県福岡市南区清水3-9-21 TEL. 092-551-7744 FAX. 092-511-6555
新潟営業所	〒959-0227	新潟県燕市粟生津山王724 TEL. 0256-92-7744 FAX. 0256-92-4949
千葉営業所	〒273-0033	千葉県船橋市本郷町421-2 大塚ビル1F TEL. 047-311-4470 FAX. 047-311-4474
メンテナンス部	〒112-0001	東京都文京区白山5-1-3-7F TEL. 03-3815-7744 FAX. 03-3815-7745



国家検定合格品

自在フック型 型式番号 は第28～5号(91～101)
 型式番号 は第28～6号(41～ 81)
 ナスカンフックA型 型式番号 は第28～7号(42～102)
 ナスカンフックB型 型式番号 は第28～8号(43～103)

●本製品は予告なく変更することがあります



2023.10 改訂版



OAシリーズは軽量で移動・設置が簡単な「吊り下げ式避難はしご」です。

- 持ち運び、設置が素早くできる取手付。
- 揺れの少ない、突子が平面構造。
- 建物の3階に対応できる、10mまで展張可能。
- アルミ製で軽量、選べる金具は3種類。

持ち運びが素早くできる便利な取手付。



折りたたみ用格納箱

【樹脂製】

※樹脂製格納箱は室内専用になります。(ポリプロピレン製)



【ステンレス製】



【はしご取付金具】



●自在フック型

は第28~5号 / は第28~6号



調整ボルトを外し、窓枠の幅に合わせて金具の幅を調整し、再度調整ボルトを締めておいてください。窓枠の強度を十分に確認しておいてください。

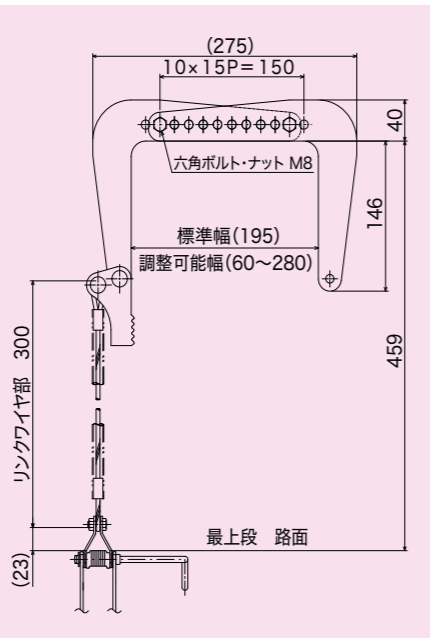

自在フックの調整ボルトを外して、窓枠の幅に合わせてボルトを締め調整しておいてください。設置する際は窓枠の強度を十分に確認してください。

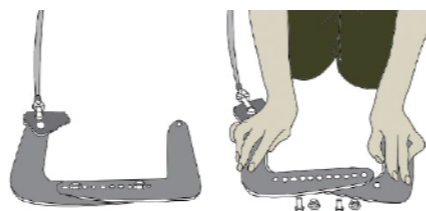

お願い

必ず2本のボルトで止めてください。

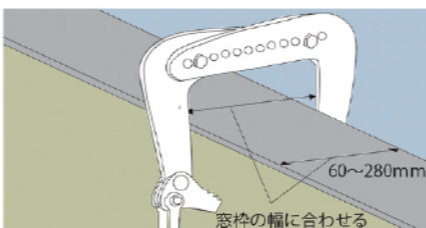

金具を両手で持ってはしごを外に出して、金具を窓枠に掛けます。突子が壁面に添うように取付けてください。

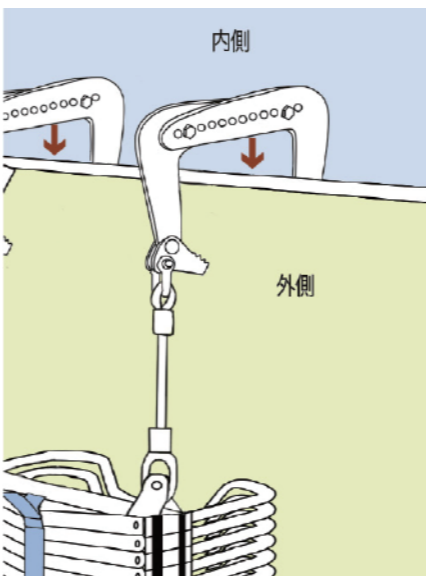

バンドの端を引っ張りながら外側に倒すと止め金具が解除されて、はしごは瞬時に展張します。

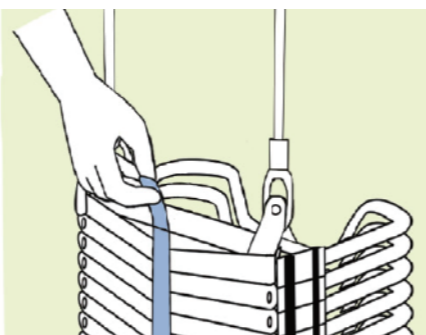

●ナスカンフックA型

は第28~7号

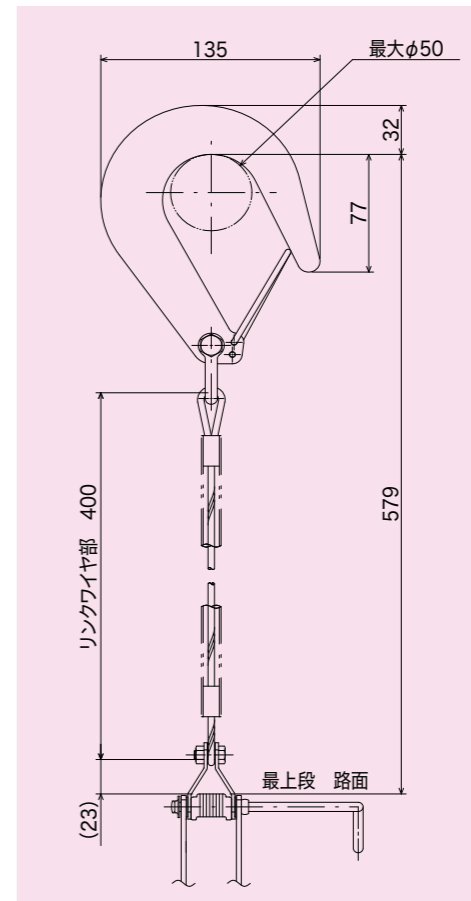

設置する手すりの外径寸法は50φ以内で使用してください。手すりの外径及び強度も十分に確認しておいてください。

突子面を手前に置き、フックを手すりに掛けます。

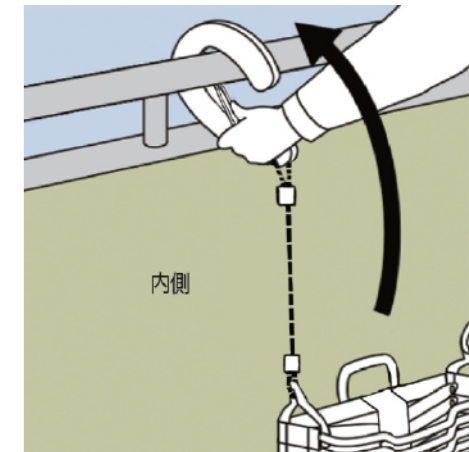

取手、突子等を持ち1回転して、はしごを外に出します。

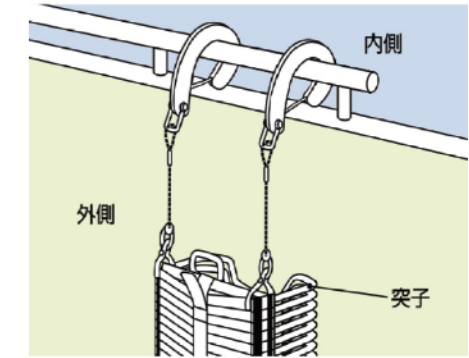

●ナスカンフックB型

は第28~8号

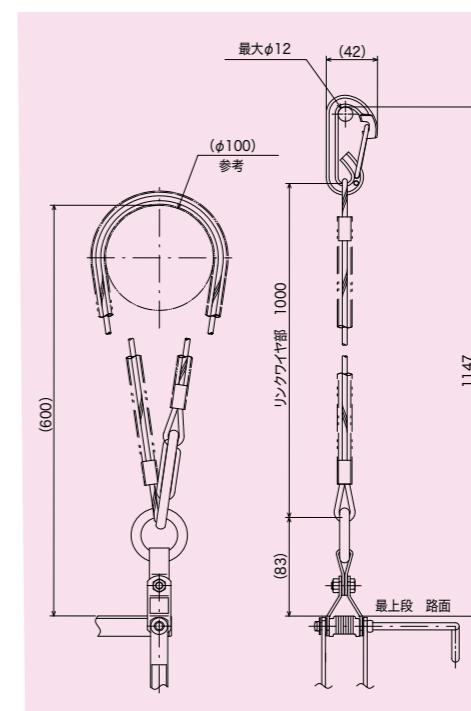

50φ以上、または異形管等に対応。取付部の強度を十分に確認しておいてください。

異形管等にワイヤーロープを一回転し、リングにナスカン3を取付けます。

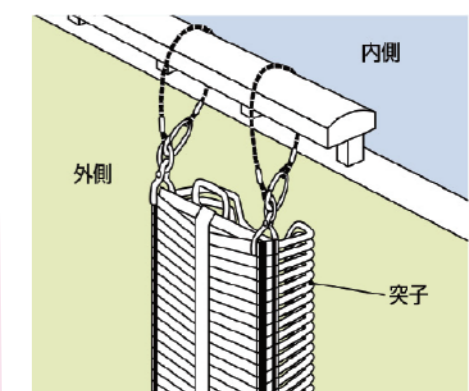

お願い

フックを必ずリングに掛けてください。

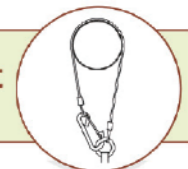

■ 設置場所

地面または真下階面まで壁面が真っ直ぐな場所を選んでください。出窓など壁面から突き出たもののある場所は避けてください。設置場所を決める場合、窓枠や手すり等の強度を確認し、上階の設置場所が同じ位置にこないように設置してください。はしごの操作に必要な面積、避難に必要な空間を必ず確保できる場所に設置してください。

■ 保管場所

設置する場所の近くで、よく見える所に常設してください。「避難はしご」表示板は避難はしごの近くで、よく目立つ場所に貼ってください。また、雨水等のかからない湿気の少ない場所をお選びください。

◆ 避難器具の設置基準上、下地補強（建築施工）が必要になる場合があります。