

SOS 避難はしご

金属製つり下げはしご 伸縮式

取扱説明書

保管用

国家検定合格品 型式承認番号 は第13～3号

■ご使用前に取扱説明書を必ずお読みいただき、正しくお使いください。

⚠ **安全に関するご注意** (ケガや事故防止のため、必ずお守りください。)

- 設置基準にしたがって2～3階でご使用ください。
- 製品の改造はしないでください。
- 訓練、避難時以外は使用しないでください。
- スリッパ等のすべりやすいはきもので避難しないでください。
- 荷物等を持って避難しないでください。
- 取扱いには十分に注意してください。

避難はしご

収納BOX

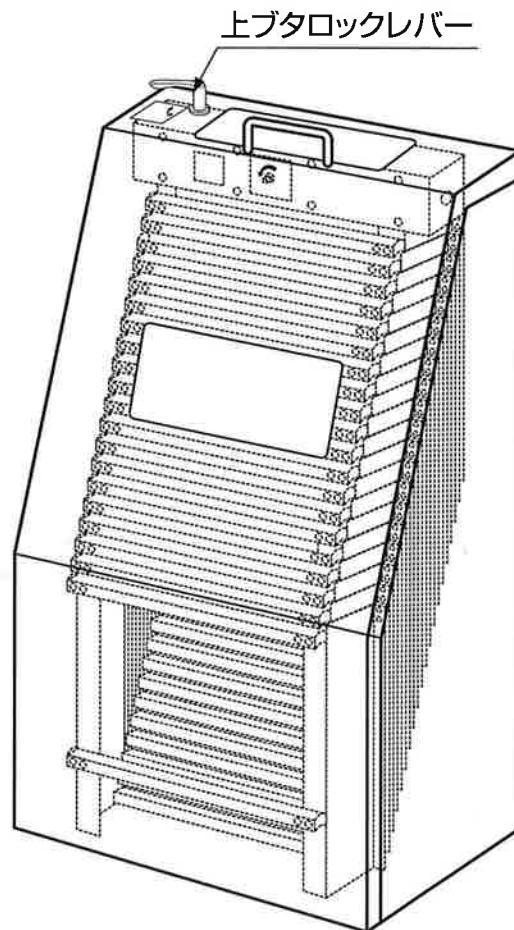
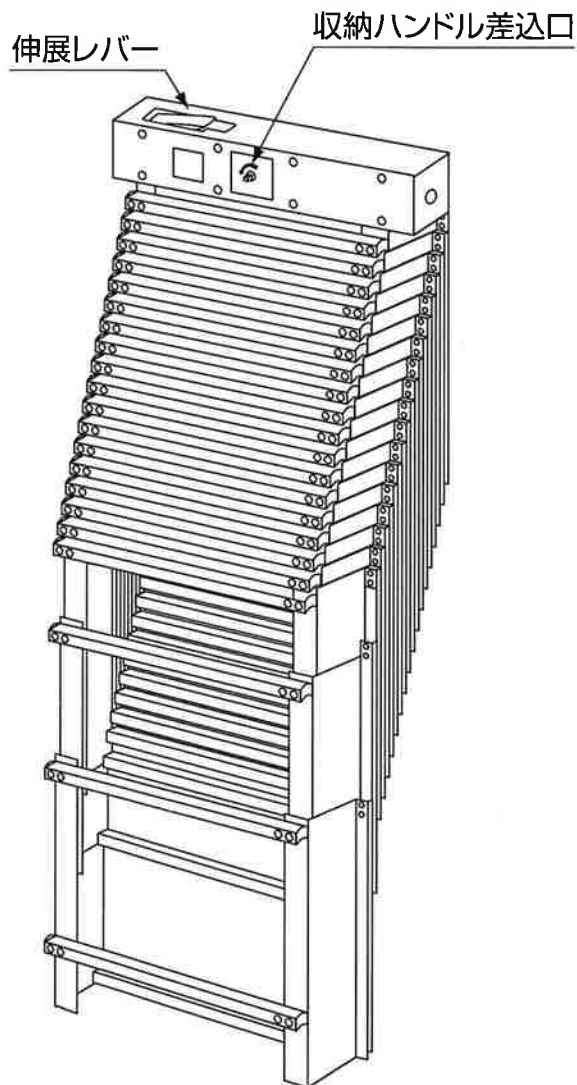

⚠ **点検に関するご注意**

- 防火対象物にご使用の場合は、専門の有資格者による6ヶ月に1回の機器点検及び、年に1回の総合点検が必要です。(注:消防法により義務付けられています)
- 防火対象物以外にご使用の場合でも、年に1回の点検を実施してください。(機能不備を防ぐため)

ご使用方法

1 収納BOXの上ブタのロックを解除

- 収納BOXのロックを解除してください。

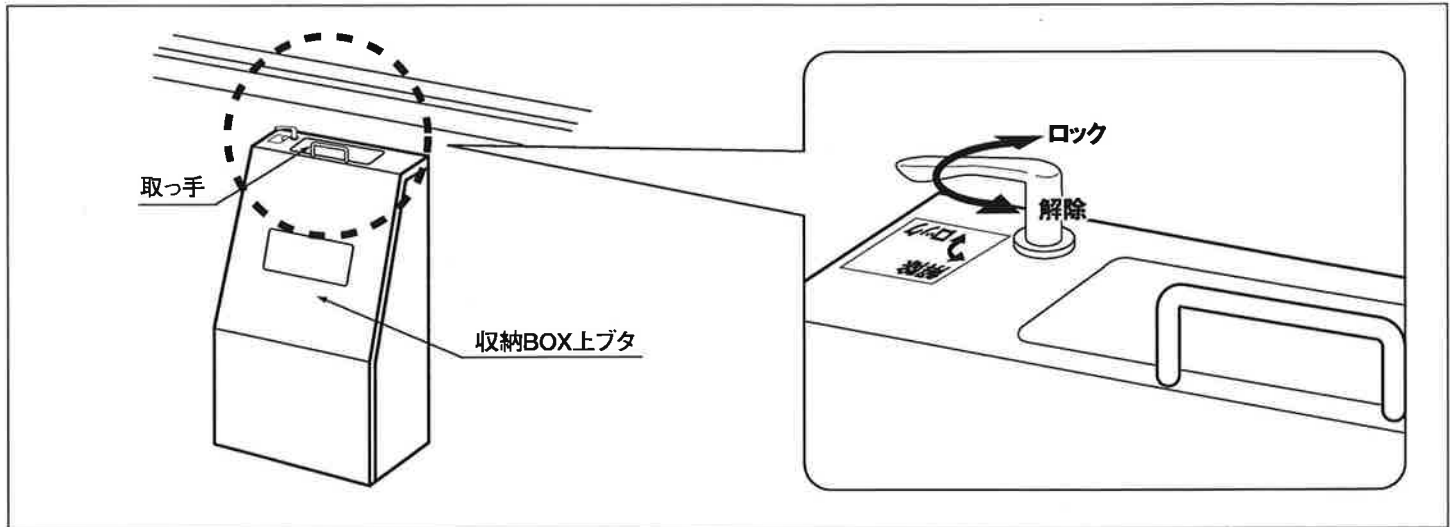

2 収納BOXの上ブタを外します

- 上ブタ上部の取っ手を持ち、上に40cm以上引き上げてください。(側面が展開します)
- 引き上げた上ブタは建物内に取り込んでください。

注:設置場所により熱くなっている場合があります。やけどにご注意ください。(特に夏場)

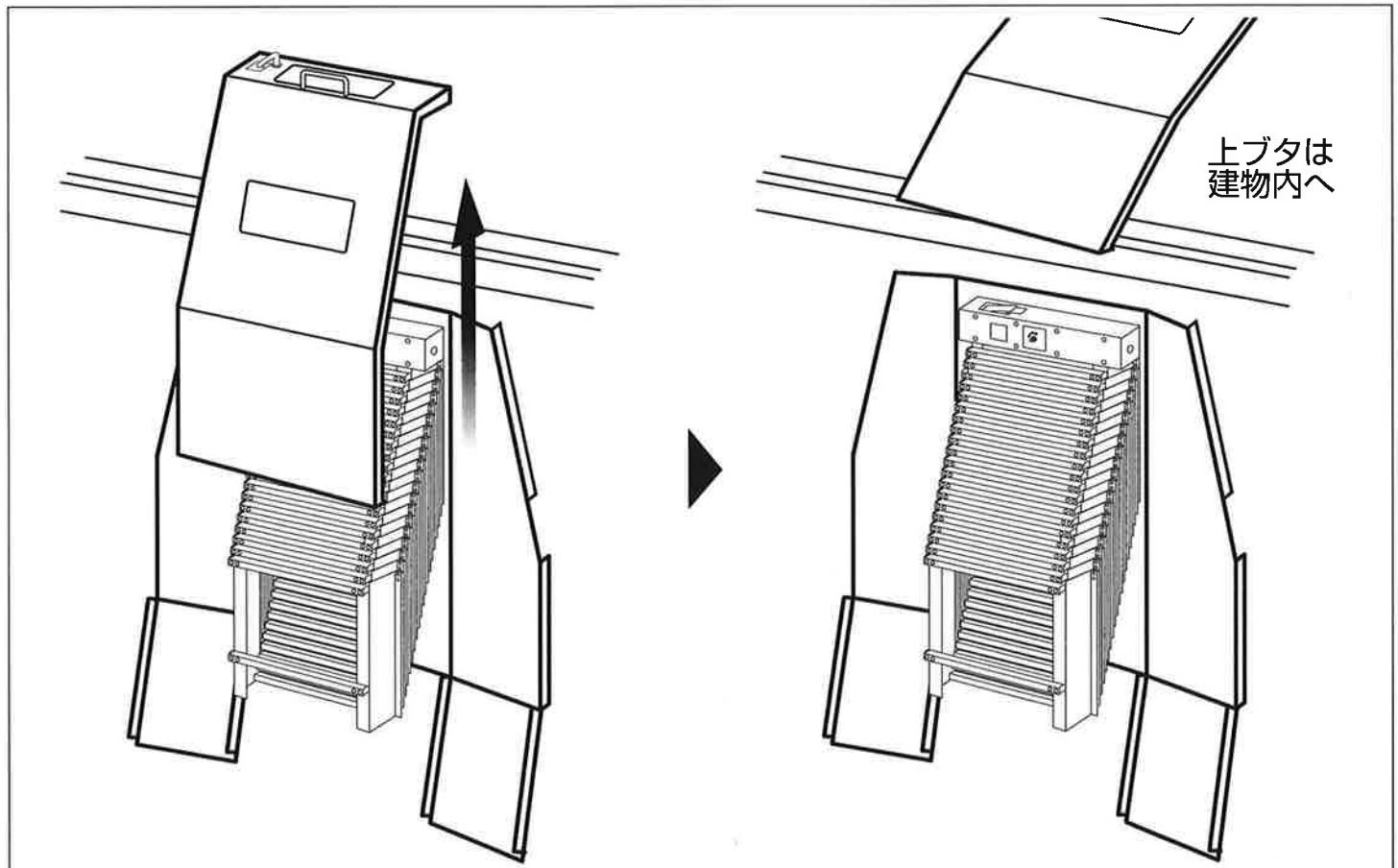

ご使用方法

3 はしごを伸ばす

- 真下に人がいないことを確認して、伸展レバーを押してください。(指詰めにご注意してください)
注:伸展途中にレバー操作はしないでください。(ワイヤー切れの原因になります)

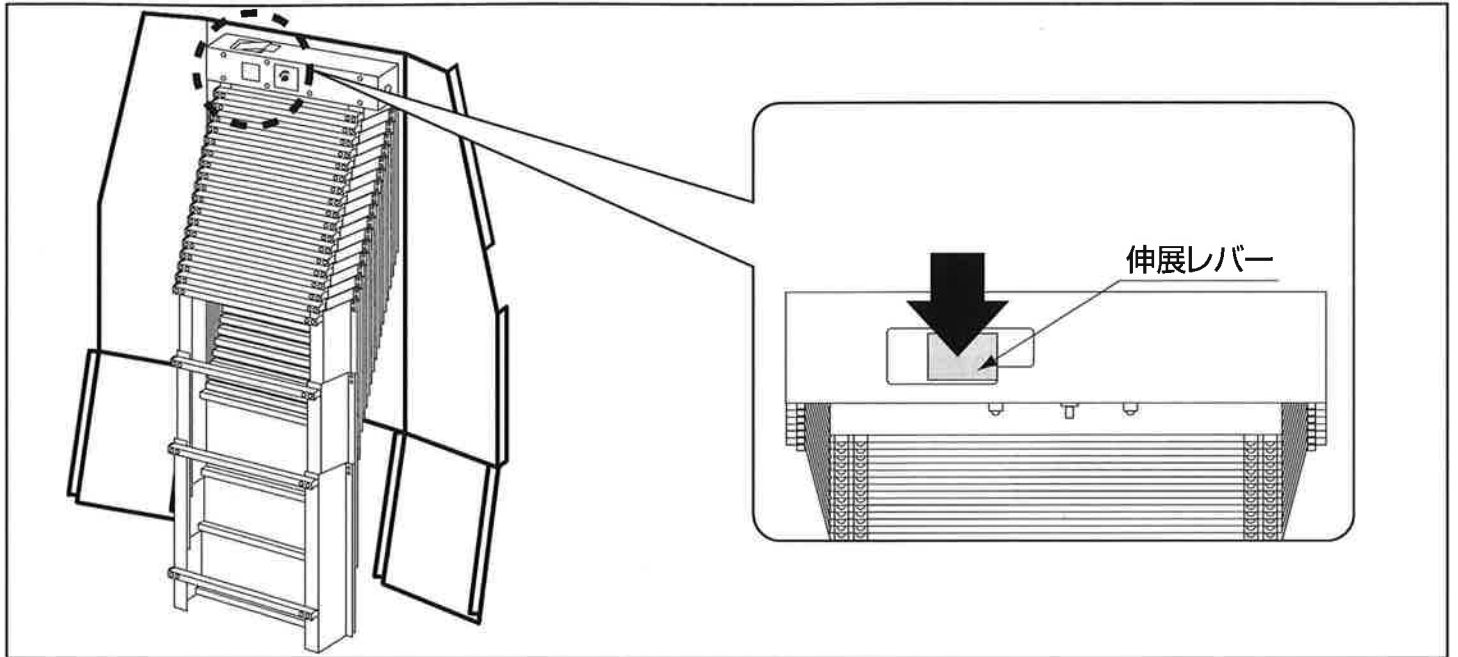

4 下へ避難する

- 体を建物側に向け窓枠または手すりをしっかりと持ち、横棧に足を掛けてください。
- 降りる時は横棧をにぎり、体をはしごに密着させる様にして降りてください。

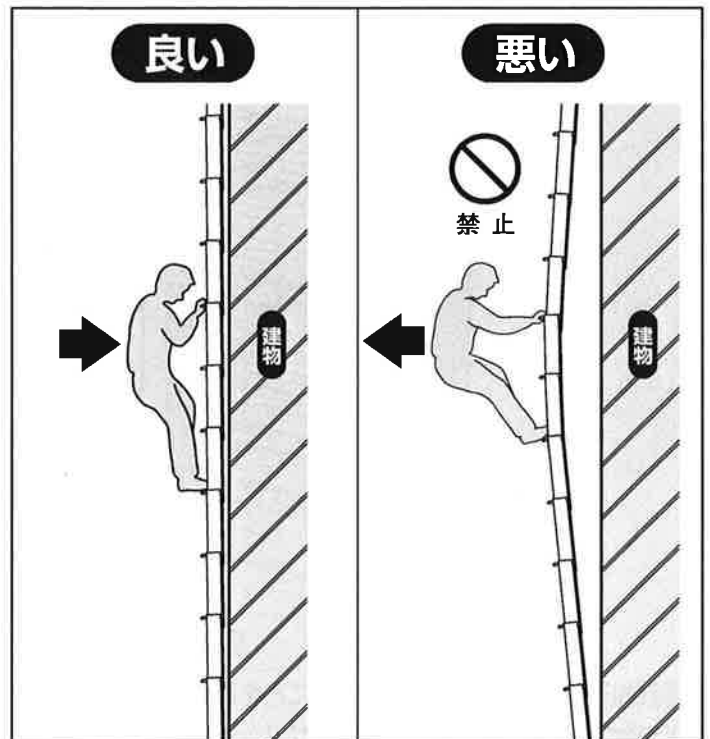

⚠ 警告

- スリッパ等での避難はしないでください。
- 荷物等を持ちながら使用しないでください。
- はしごからの飛び降り、はしごのゆさぶり等の行為はしないでください。

収納方法

■ 逆転防止の為、伸展レバーを戻しロック装置が機能するようにしてください。(指詰めに注意してください)

■ 付属のハンドルを用いて徐々に巻き上げてください。

注:はしごが地面に着いた状態で使用の際は、巻き取りワイヤーに緩みが生じ、巻き上げ時にワイヤーが乱巻状態になり、伸展の際、ワイヤー切れの原因になる恐れがあります。

巻き取りの際は、ワイヤーに緩みの無いよう巻き取ってください。

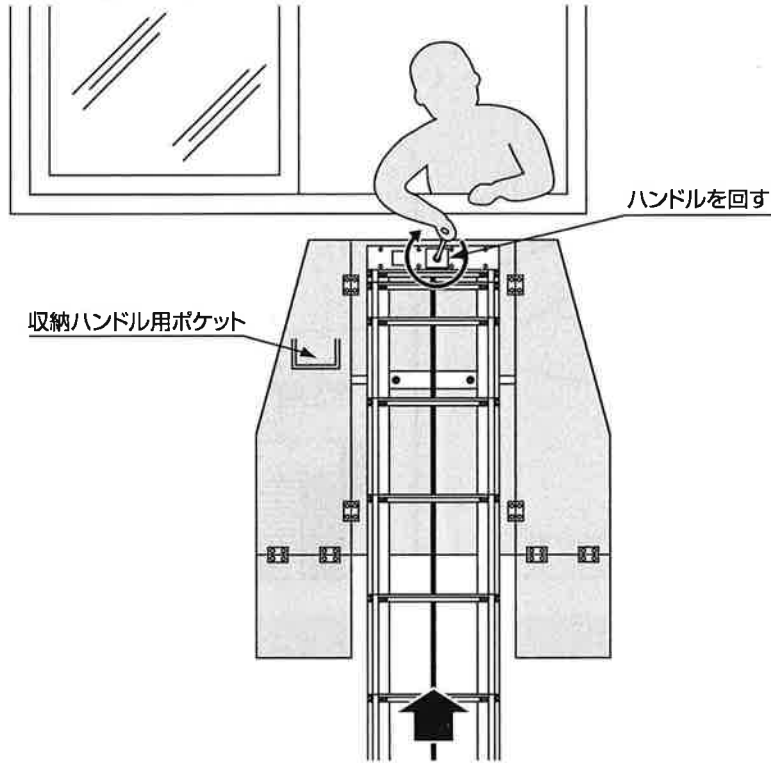

■ 収納ハンドルは収納BOX右側面についているポケットに収納してください。

■ 両側面を手動にて閉じ、収納BOXの上フタと両側面の溝を合わせた状態で上フタを真下にゆっくり下ろしてください。

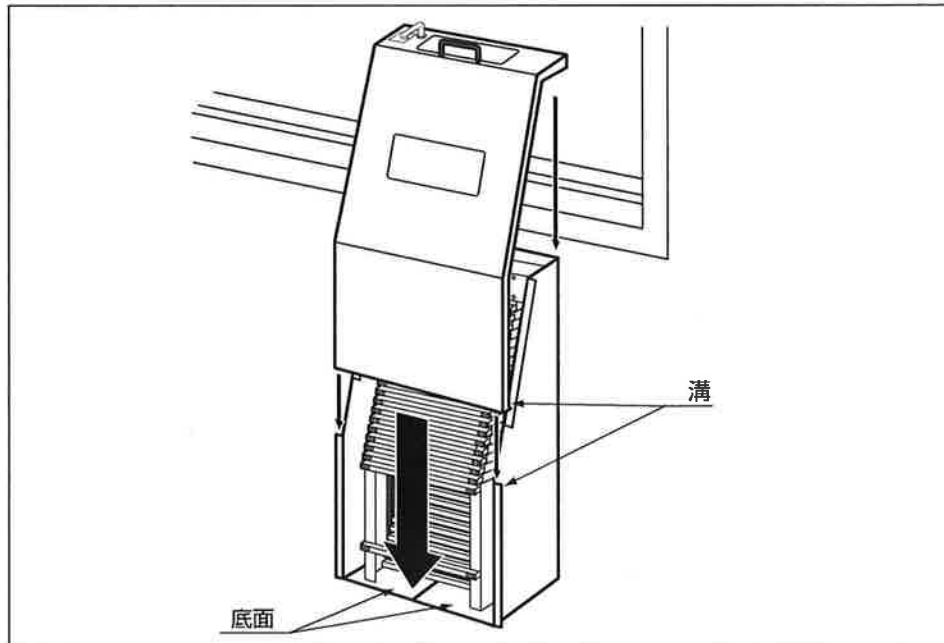

■ 収納BOXの底面が閉じていることを確認してください。

■ 収納BOXの上フタが収納BOXにしっかりとまっていることを確認してください。

■ 最後に上フタをロックレバーにてロックしてください。

製造元 城田鉄工株式会社

〒536-0008 大阪市城東区関目5丁目13番26号

電話(06)6932-2001(代) FAX(06)6932-2006